

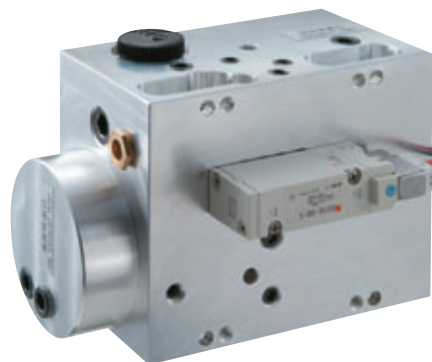

エアハイドロブースタ Air-Hydraulic Booster

AB series AB10T・AB25T・AB50T

- 外部取付型エアハイドロブースタ
External mounted Air-Hydraulic Booster
- 空圧を油圧に変換
A unit changing pneumatic pressure to hydraulic pressure
- エア源だけで大きなクランプトルクを得られます
High clamping force is produced using a standard air supply



仕様表 Specifications

Specifications 仕様 型式 Model	使用空圧力(MPa) Pneumatic Pressure	増圧比 Multiplication ratio	増幅油圧力(理論値) (MPa) Hydraulic pressure (theoretically boosted)	推奨油 Recommended oil	製品質量 Mass of product	適用機器 Applicable unit
AB10T	0.4~0.5	1 : 7.5	3~3.75	タービン油 Turbin oil #32	約 Approx. 3 kg	—
AB25T	0.4~0.45	1 : 8	3.2~3.6		約 Approx. 5 kg	TT 251,321
AB50T					約 Approx. 6 kg	TR/TU 400、500、630

寸法図 Dimensions

注) オイルキャップとオイルゲージは、NC円テーブルの取付状態によって変更出来ます。
Note) Oil cap and oil gauge can be changed by mounting status of NC rotary table.

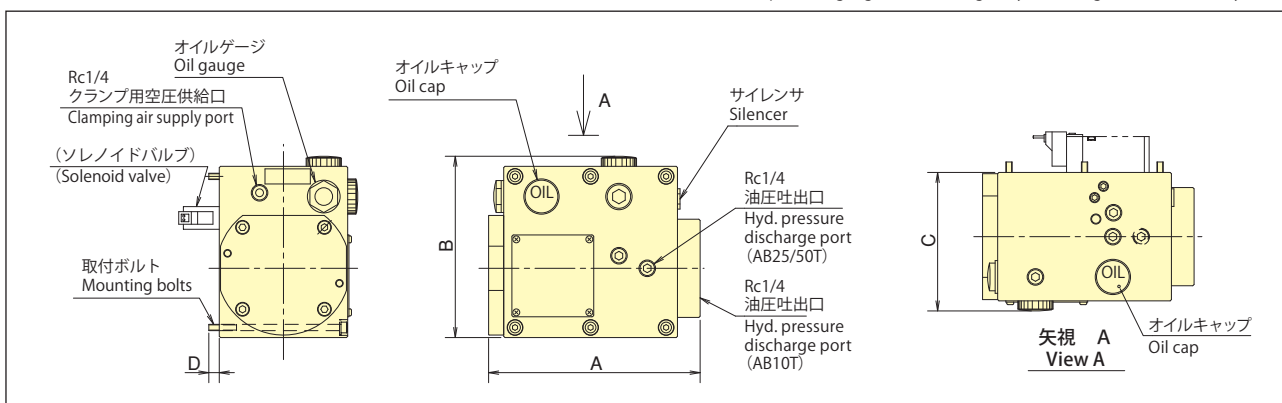

※ソレノイドは付属していません。仕様に応じて別途手配となりますのでご相談下さい。
※Solenoid is not included. Consult to arranged solenoid appropriate to each specification.

寸法表 Dimensions

(単位 Unit : mm)

型式Model	A	B	C	D	取付ボルト Mounting bolts
AB10T	164	109.5	86	5	4-M5
AB25T	168	144	110	8	6-M5
AB50T	251	144	110	8	6-M5

油圧ポンプユニットについて Hydraulic pump unit

- 〔仕様〕
- ・使用圧力 : 3.4MPa
 - ・圧力調整範囲 : 1.5~6.9MPa
 - ・電源・動力源 : AC3φ 200/220V 50/60Hz
- 〔specifications〕
- ・Service pressure : 3.4MPa (35kgf/cm²)
 - ・Adjustable pressure range : 1.5~6.9MPa (15~70kgf/cm²)
 - ・Power source : AC3φ 200/220V 50/60Hz

HUP 07 3 - D **

機種
Type

ブロック数
Number of
blocks

タンク容量
Tank capacity
07 : 7ℓ
10 : 10ℓ

連番
Serial number
ソレノイド電圧
Solenoid Voltage
D : DC
A : AC



プルスタッド仕様について Pull-stud type

プルスタッド付きテーパシャンクを使用しジグやワークを位置決め、固定するシステム構成としてもNCテーブルを提供可能ですので別途ご相談下さい。
Pull studs can be used to position and fix jigs or work pieces easily. For more information, contact Kitagawa.

